

- ① - tijelo kotla s plamenikom
- ② - dobavni pužni transporter goriva u kotao s priključkom za vanjski dobavni transporter goriva, zaštitom od povratnog plamena i senzorom zatrpavanja
- ③ - limena oplata kotla s toplinskom izolacijom
- ④ - ciklon sa kutijom za pepeo (moguća ugradnja sa lijeve ili desne strane)
- ⑤ - ventilator ciklona
- ⑥ - sistem za automatsko vađenje pepela sa kutijama za pepeo (pužem)
- ⑦ - razvodni elektro ormar s digitalnom kotlovskom regulacijom
- ⑦a - upravljačka jedinica
- ⑧ - sistem za automatsko čišćenje dimovodnih cijevi - pneumatski (dodatna oprema)

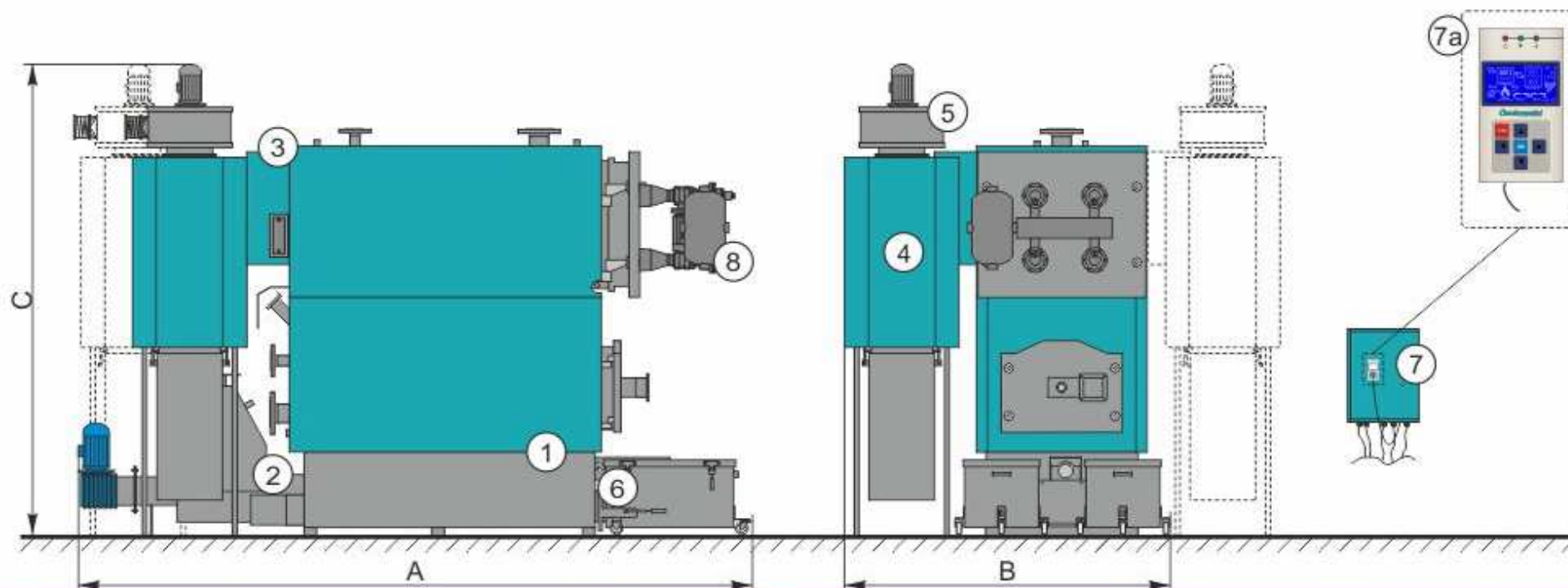

EKO-CKS Multi		160	210	260	320	440	580
Nazivni toplinski učin	(kW)	160	210	260	320	440	580
Raspon snage	(kW)	48 - 160	63 - 210	78 - 260	96 - 320	132 - 440	174 - 580
Polazni / povratni vod	(DN)	80	80	80	80	100	100
Max. radna temperatura	(°C)	90	90	90	90	90	90
Max. radni pretlak	(bar)	3	3	3	3	3	3
Ukupna dubina kotla A	(mm)	3670	3670	4020	4020	4500	4500
Ukupna širina kotla B	(mm)	1800	1905	2000	2145	2470	2470
Ukupna visina kotla C	(mm)	2140	2400	2460	2460	2570	2870